

These instructions are to be followed in conjunction with those found in the IPEX System 636 Installation Guide. The installation guide is available in every box of System 636 45° Elbows or on the web at [www.ipexinc.com](http://www.ipexinc.com).

System 636 Pipe, Fittings, Termination Kits and Cements are certified as a system and must be installed as such. Different manufacturers have different materials, joining systems and adhesives. Do NOT mix pipe, fittings, cements, or joining methods from different BH Vent manufacturers, this can result in unsafe conditions and will void the certification.

System 636 PVC/CPVC concentric vent kits are made from certified compounds. PVC kits are rated to 65°C maximum and CPVC kits are rated to 90°C maximum.

All termination kits must be located and installed in accordance with local building code and **CSA B149.1 Natural Gas and Propane Installation Code**.

### Concentric Vent Kit Assembly

- Once the proper location has been determined, cut a hole in the roof or wall large enough to accommodate the outer pipe. The size of the hole can vary greatly depending on the roof pitch.
- As per the procedures outlined in the **System 636 Installation Guide**, solvent cement the inner pipe to the concentric Wye fitting.
- Solvent cement the outer pipe to the concentric Wye fitting.
- Slide the assembly through the roof or wall penetration. (Install flashing if needed)
- To permanently affix the rain cap, it should be solvent cemented to the inner pipe. For installations where removal of the cap may be required for service or cleaning the cap, it can be fastened mechanically (see instructions below). For either installation method, the outer pipe is only a friction fit with the cap.
- Once the rain cap is installed, and the kit secured as outlined below, the kit can be connected to the venting system.

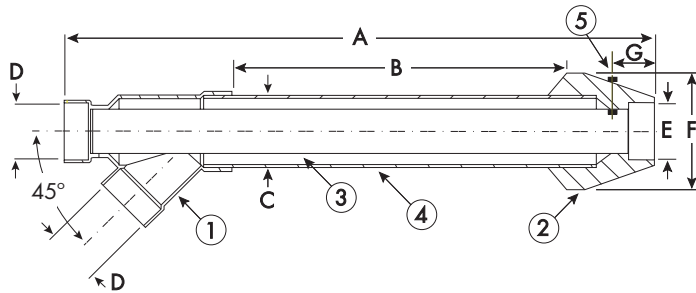

System 636 Concentric Vent Kits			Dimension (Inches)						
Termination Kits Include:			A	B*	C†	Nominal Pipe Size		F	G
Item #	Concentric Kit					D	E		
196005	2" x 16"	PVC	29.0	16.5	3.5	2	2	7.38	1.75
196006	3" x 20"	PVC	36.1	20	4.5	3	3	8.75	2.25
196105	2" x 28"	PVC	41.0	28	3.5	2	2	7.38	1.75
196125	2" x 40"	PVC	53.0	40	3.5	2	2	7.38	1.75
196106	3" x 32"	PVC	48.1	32	4.5	3	3	8.75	2.25
196116	3" x 44"	PVC	60.1	44	4.5	3	3	8.75	2.25
196021	4" x 36"	PVC	56.0	37.3	6.62	4	4	10.00	3.50
197009	3" x 20"	CPVC	36.1	20	4.5	3	3	8.75	2.25
197107	3" x 32"	CPVC	48.1	32	4.5	3	3	8.75	2.25
197117	3" x 44"	CPVC	60.1	44	4.5	3	3	8.75	2.25
197021	4" x 36"	CPVC	56.0	37.3	6.62	4	4	10.00	3.50

1 Wye - (Concentric)  
 2 Rain Cap  
 3 Exhaust Vent Pipe (Inner)  
 4 Fresh Air Intake Pipe (Outer)  
 5 Stainless Steel Screw & Nut

B\* Dimension may be shortened to a minimum of 12". Inner pipe (item 3) must remain "F" inches longer than the outer pipe (item 4). Cut pipe ends square and solvent cement as outlined in the System 636 installation manual.  
 C† Installation cutout should be at least 1/2" larger than dimension "C".  
 Lengthening the units is not permitted.

### Installation / Support Procedures

- Kits must be securely fastened to structure, to ensure dimensions shown below are maintained.
- Straps are field supplied. Use straps, clamps or equivalent that will not score or damage the pipe. Expansion and contraction should be addressed between appliance and termination point.
- All penetrations must be sealed according to local building codes. Caulking for side wall terminations and flashing for roof penetrations are typical. Use only PVC/CPVC compatible sealing material, contact IPEX for a complete list.
- The weight of the concentric kits must be supported by the clamps/straps and not by the vent system it connects to.
- Insulating exhaust piping in unconditioned space to prevent freezing may be required by code.
- For multiple horizontal installations, keep Concentric Vent Kit gaps close (up to 4" apart) or over 24" apart.

### Mechanically Fastened Rain Cap

The Rain Cap must be installed with the supplied Stainless Steel screw and lock nut, and in accordance with the instructions and diagram below.

- Locate the drill location dimple on the outside of the rain cap.
- At this location, drill through the cap and the inner pipe wall. Ensure that the path of the hole is perpendicular to the inner pipe NOT the outside of the cap. For the 2" & 3" kit, drill a 3/16" hole, for the 4" kit, a 1/4" hole.
- Insert the screw and tighten the bolt, do not over tighten.

### Wall Termination

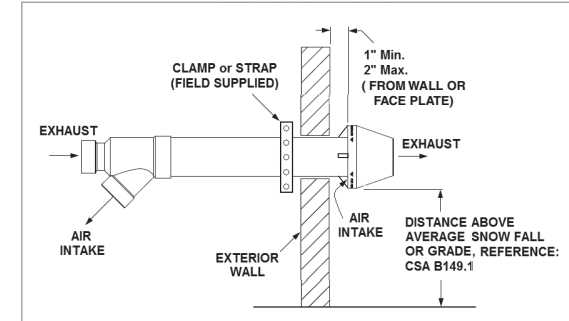

### Roof Termination

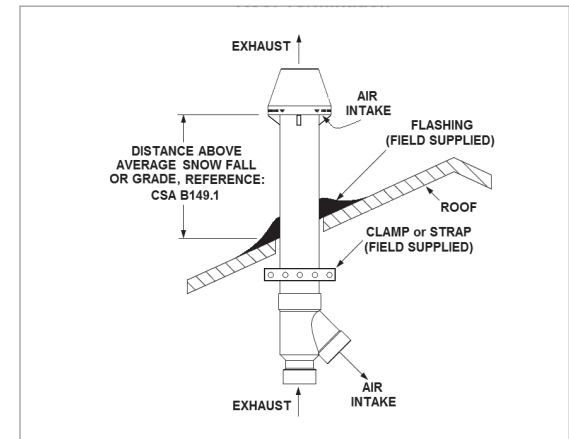

### Sidewall Termination for Multiple Horizontal Concentric Vent

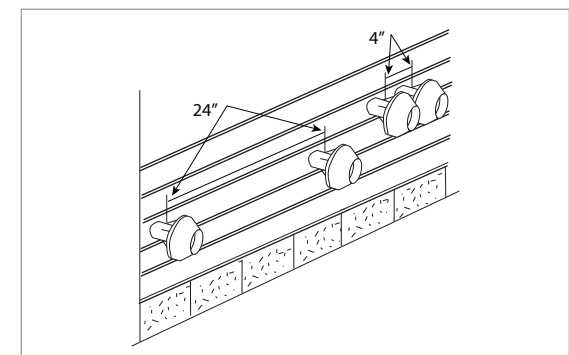

← Conquest water heaters 399 to 800 MBH use item #196021. Do not exceed allowable vent length. Refer to PVI manual PV 500-60.

Ces directives doivent être suivies en même temps que celles figurant dans la Notice d'installation du Système 636 IPEX. On trouve la Notice d'installation dans chaque boîte de coudes à 45° Système 636 ou sur le site web à l'adresse [www.ipexinc.com](http://www.ipexinc.com).

Les tuyaux, raccords, pièces de sortie et colles Système 636 sont certifiés comme système et doivent être installés comme tels. Les matériaux, méthodes d'assemblage et adhésifs varient selon les fabricants. NE PAS interchanger de tuyaux, raccords ou colles provenant de différents fabricants de produits pour évacuation BH; cela pourrait en effet créer des situations dangereuses et il y aurait annulation de la certification.

Système 636 sont fabriquées en composé de PVC approuvé et conçu pour une température maximale de 65 °C, les pièces de sortie en composé de PVCC sont conçues pour une température maximale de 90°C.

Les pièces de sortie doivent être positionnées et installées en conformité avec le code local de plomberie et le Code d'installation du gaz naturel et du propane CSA B149.1.

#### Tronçons de tuyauteries concentriques d'évacuation des gaz/d'arrivée d'air – Assemblage

1. Une fois l'emplacement déterminé, découper dans le toit ou le mur un trou dont le diamètre est suffisamment grand pour recevoir la tuyauterie extérieure. Le diamètre du trou varie beaucoup en fonction de la pente du toit.
2. Coller au solvant la tuyauterie intérieure au raccord en Y concentrique en suivant les procédures décrites dans la Notice d'installation du Système 636.
3. Coller au solvant la tuyauterie extérieure au raccord en Y concentrique.
4. Enfiler l'assemblage dans le passage du toit ou du mur. (Installer un solin si nécessaire).
5. Pour une fixation permanente, le chapeau doit être collé au solvant à la tuyauterie intérieure. Dans le cas d'une installation où il est nécessaire de retirer le chapeau pour entretien ou nettoyage, on peut fixer ce dernier mécaniquement (se reporter aux directives ci-dessous).

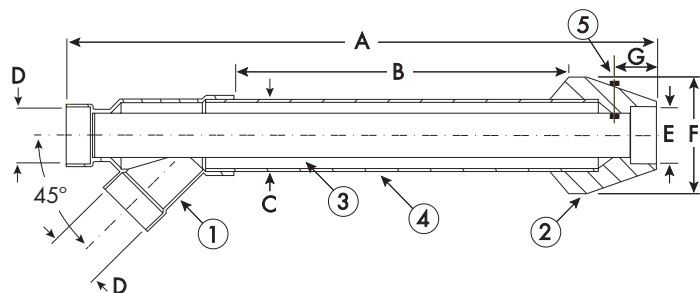

System 636 Les ensembles de pièces de sortie à tronçons concentriques d'évacuation incluent:		Dimensions (pouces)						
N° article	Ens. concentrique	A	B*	C†	Dia. nominal de tuyauterie		F	G
					D	E		
196005	2 po x 16 po PVC	29,0	16,5	3,5	2	2	7,38	1,75
196006	3 po x 20 po PVC	36,1	20	4,5	3	3	8,75	2,25
196105	2 po x 28 po PVC	41,0	28	3,5	2	2	7,38	1,75
196125	2 po x 40 po PVC	53,0	40	3,5	2	2	7,38	1,75
196106	3 po x 32 po PVC	48,1	32	4,5	3	3	8,75	2,25
196116	3 po x 44 po PVC	60,1	44	4,5	3	3	8,75	2,25
196021	4 po x 36 po PVC	56,0	37,3	6,62	4	4	10,00	3,50
197009	3 po x 20 po PVCC	36,1	20	4,5	3	3	8,75	2,25
197107	3 po x 32 po PVCC	48,1	32	4,5	3	3	8,75	2,25
197117	3 po x 44 po PVCC	60,1	44	4,5	3	3	8,75	2,25
197021	4 po x 36 po PVCC	56,0	37,3	6,62	4	4	10,00	3,50
1 En Y - (concentrique)		B* On peut raccourcir cette dimension jusqu'à un minimum de 12 po. La longueur de la tuyauterie intérieure [article 3] doit rester supérieure de « F » pouces à celle de la tuyauterie extérieure [article 4]. Couper les extrémités des tuyaux d'équerre et coller au solvant comme indiqué dans le manuel d'installation du Système 636.						
2 Chapeau		C† Les découpes de l'installation devraient être plus grandes d'au moins 1/2 po que la dimension «C».						
3 Tuyau d'évacuation (intérieur)		Il n'est pas permis d'allonger les unités.						
4 Tuyau d'arrivée d'air frais (extérieur)								
5 Vis et écrou en inox								

Quelle que soit la méthode d'installation, la tuyauterie extérieure et le chapeau sont à ajustement serré.

6. Une fois le chapeau installé et la pièce de sortie fixée comme indiqué ci-dessous, raccorder la pièce au système d'évacuation.

#### Méthodes d'installation/de supportage

1. Les ensembles doivent être attachés solidement à la structure afin de s'assurer que les dimensions ci-dessous sont maintenues.
2. Les sangles, colliers ou pièces équivalentes qui ne risquent pas de rayer ou d'endommager la tuyauterie. Prendre les dispositions nécessaires pour absorber la dilatation et la contraction entre l'appareil et le point de sortie.
3. L'étanchéité des pénétrations doit être réalisée selon les exigences des codes locaux du bâtiment. Le produit d'étanchéité utilisé pour les pièces de sortie sur mur latéral et les solins des pénétrations dans un toit sont de type courant. Utiliser exclusivement un produit d'étanchéité compatible avec le PVC/PVCC; demander à IPEX la liste complète des produits.
4. Le poids des pièces de sortie (tronçons concentriques) doit être supporté uniquement par les olliers/sangles et non par le système d'évacuation auquel elles se raccordent.
5. L'isolation de la tuyauterie d'évacuation dans un local dépourvu de chauffage peut être exigée par le code, afin d'empêcher le gel.
6. Pour des installations horizontales multiples, garder un espace rapproché entre les ensembles d'évacuation de gaz de combustion (jusqu'à 4 po d'écart) ou plus de 24 po d'écart.

#### Chapeau installé mécaniquement

Le chapeau doit être installé à l'aide de la vis et de l'écrou en acier inoxydable fournis, et selon les instruction et le diagramme ci-contre.

1. Repérer le trou de forage situé sur l'extérieur du chapeau.
2. À cet endroit, percer à travers le chapeau et la paroi interne du tuyau. S'assurer que le trou est perpendiculaire au tuyau interne PAS à l'extérieur du chapeau. Pour l'ensemble de 2 po et 3 po, utiliser un foret de 3/16 po et pour celui de 4 po utiliser un foret de 1/4 po.
3. Insérer la vis et serrer l'écrou, ne pas trop serrer.

#### Pièce de sortie sur mur

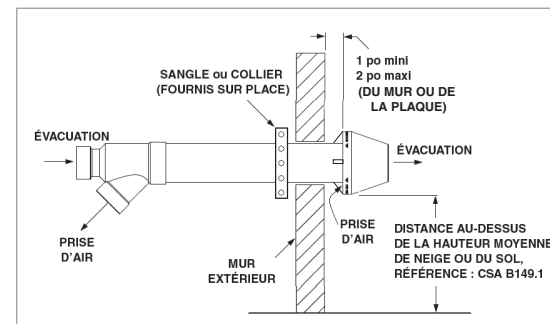

#### Pièce de sortie au toit

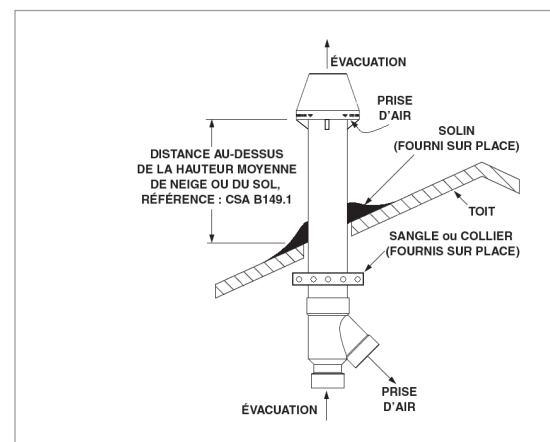

#### Pièce de sortie de mur latéral pour évacuation horizontale concentrique multiple

